

Hängselsärk

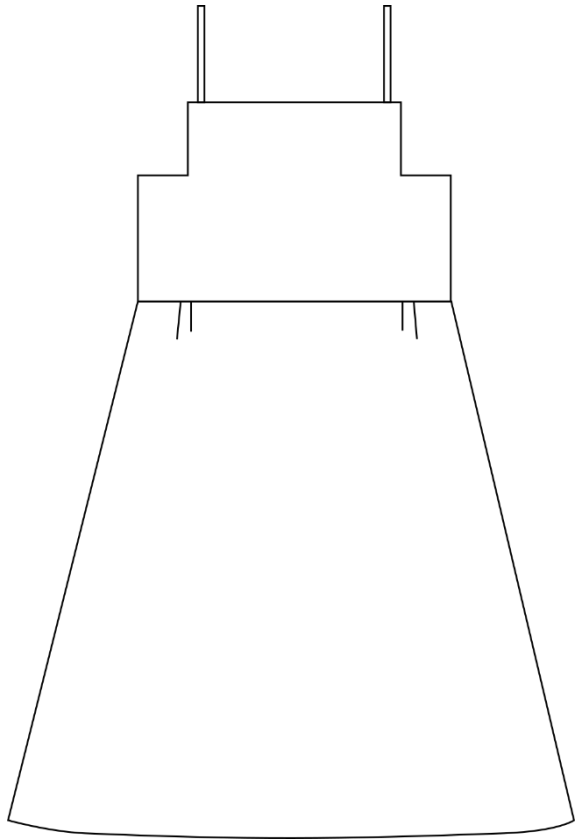

Bakgrund

Mönstret till denna hängselsärk är baserat på flera olika hängselsärkar från siljansbygden sydda under 1800-talet.

Material

Tätt, gärna lite grovt linne eller halvlinne i tuskaft eller kypert.

Tygåtgång: ca 90–100 cm på hel bredd eller ca 3 m om du har smalt, handvävt linne.

- Lite grövre linneband till axelband, ca 60 cm.
- Lintråd, t.ex. knypeltråd 35/2 eller lingarn 20/2.
- Vax att vaxa lintråden med.
- Ev. bomullstråd till symaskin om du vill sy vissa av sömmarna med raksöm.

Lin för livet

Mönsterdelar och mått

Uträkningen är gjord för att passa en person med storlek 38. Kommentarer hur du förändrar måtten till din egen storlek finns vid respektiva mått. Sömsmån på 1 cm är inräknat.

Mått A:

Båldelen, bredd: 47 cm.

Justering:

Detta mått är beräknat på en bystvidd på ca 85 cm. För att se vilket mått som blir bäst för dig så gör följande:

- Mät bystvidden där du är som bredast.
- Lägg till 8–12 cm i rörelsevidd beroende på hur rymlig du vill ha hängselsärken.
- Halvera detta mått så får du ditt färdiga mått A.

Mått B

Båldelens, längd: 30 cm.

Detta mått kan behöva justeras beroende på om du har lång eller kort överkropp.

Mått C

Urtag för ärmhål, djup: 9 cm.

Mått D

Urtag för ärmhål, bredd: 7 cm.

Om du syr för en mycket tunn person så minska detta mått.

Mått E

Kjolvådernas vidd upptill: 55 cm

Justering:

Om du ändrat båndelens bredd (mått A) så ändrar du detta mått lika mycket.

Mått F

Kjolvådernas längd: 75 cm.

Detta kan behöva justeras beroende på din längd och hur lång du vill ha hängselsärken.

Mått G

Kilarnas längd: 75 cm.

Om du justerat mått F så gör samma justering här.

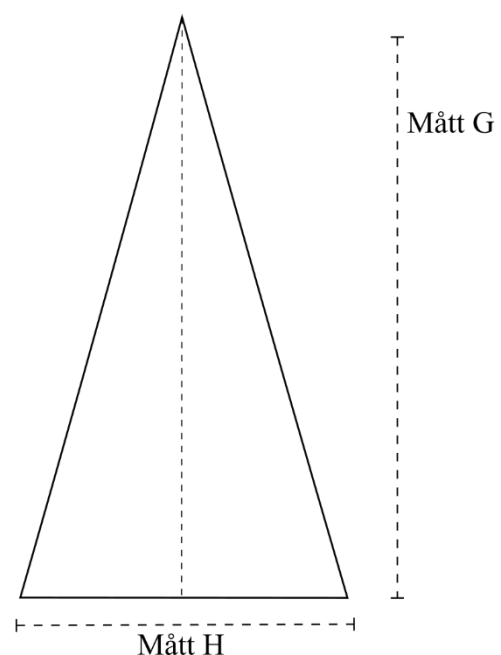
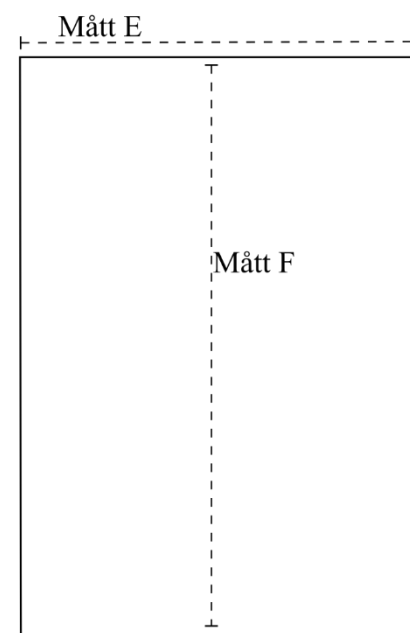
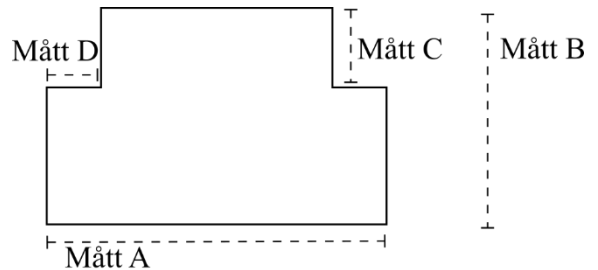

Lin för livet

Mått H

Kilarnas bredd: 48 cm

Den ena kilen kan gärna skarvas (se streckad linje.)

Sömnadsbeskrivning

Tips!

Pressa alltid sömmarna direkt när du sytt dem, när du ska fälla dem *och* när du har fällt dem. Det ger ett mycket plattare och exaktare resultat.

Sy ett testplagg

Klipp ut alla bitar i något vävt tyg (tänk på miljön och ta t.ex. en gammal gardin eller annat återbrukstyg som inte töjer sig) och sy eller träckla ihop ett testplagg för att se att måtten stämmer.

Sy bålen:

- Klipp ut alla mönsterdelar.
- Sy ihop båldelens sidsömmar med efterstygn (eller raksöm) och fäll dem åt ett håll med fällstygn.
- Fälla bålens ovankant och ärmhål. Sy med fällstygn.
- Fälla bålens nederkant. Sy med fällstygn.

Sy kjoldelen:

Sy ihop den kilen som ska skarvas. Har du traskanter så syr du med efterstygn (eller raksöm) och fäller sömmen åt ett håll med efterstygn. Har du handvävda stadkanter så kan du lägga dem omlott och sy med fällstygn.

Sy ihop kjoldelarna med efterstygn (eller raksöm) och fäll sömsmänen åt ett håll med fällstygn.

Träckla vecken där du vill ha dem (ungefär mitt emellan mitt fram och sidsömmen) och se till att kjoldelens mått i midjan är samma som båldelens.

Fälla kjoldelens ovankant med fällstygn.

Montering:

- Se till att kjoldelen är ut och in, men att båldelen är rättvänd.
- Stoppa ned båldelen (upp och ned) i kjoldelen så att de ligger räta mot räta. Kjoldelens ovankant ska ligga precis i linje med båldelens nederkant.
- Sy ihop båldel och kjoldel med kaststygn. Använd gärna dubbel tråd.
- Vänd hängselsärken rättvänd och pressa sömmen.
- Nåla fast axelbanden (ca 25 cm vardera + sömsmån som viks in) och kolla så att de har lagom längd.
- Sy fast axelbanden med fällstygn.
- Kolla så att du är nöjd med hängselsärkens nederkant. Gör eventuella justeringar.
- Fälla nederkanten med fällstygn.

Design och mönster: Emma Frost